



Mars M1

คู่มือการใช้

เวอร์ชัน 1.0.1

ขอขอบคุณที่ซื้อ ฮอลลีแลนด์ Mars M1

จอภาพรับส่งสัญญาณไร้สายนี้เลือกใช้เทคโนโลยีการเข้ารหัสและถอดรหัสภาพล่าสุดและเทคโนโลยีการส่งสัญญาณย่านความถี่ 5G มันสามารถทำงานเป็นทั้งเครื่องส่งหรือเครื่องรับ บรรจุขั้วง LOS ที่นำทิ้งและความหน่วงต่ำเป็นพิเศษสำหรับการส่งสัญญาณวิดีโอแบบไร้สาย

คู่มือผู้ใช้นี้จะแนะนำคุณตั้งแต่การติดตั้งและตลอดจนการใช้งาน Mars M1

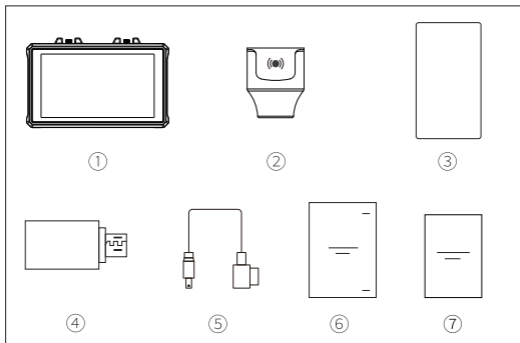

รายการบรรจุภัณฑ์

① จอมอนิเตอร์	x1
② เสออากาศแคปซูล	x2
③ กระจกนิรภัยกันรอยหน้าจอ	x1
④ อแดปเตอร์OTG	x1
⑤ สายเชื่อมต่อD-Tapถึง DC	x1
⑥ คู่มือการใช้งาน	x1
⑦ ใบบรรจุภัณฑ์	x1

หมายเหตุ: จำนวนรายการข้างบนขึ้นอยู่กับรุ่นของแพ็คเกจ

อินเทอร์เฟซผลิตภัณฑ์

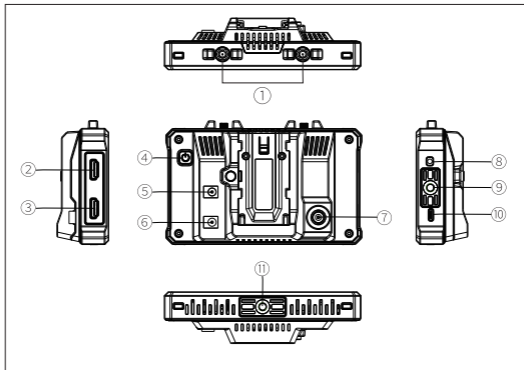

① ขั้วต่อตัวผู้เสียบอากาศ RP-SMA

② อินพุต HDMI

③ เอาต์พุต HDMI/ลูปเอาต์

④ ปุ่มเพาเวอร์

⑤ เอาต์พุต DC (แหล่งจ่ายไฟไปยังอุปกรณ์ภายนอก)

⑥ อินพุต DC (แหล่งจ่ายไฟไปยังจอมอนิเตอร์)

⑦ อินพุต SDI

⑧ แจ็คหูฟัง 3.5 มม.

⑨ รูเกลียว 1/4

⑩ อินเทอร์เฟซ USB Type-C

⑪ รูเกลียว 1/4

คู่มือฉบับย่อ

เปิดเครื่อง

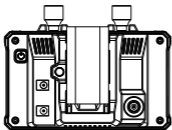

ขั้นตอนที่ 1: ติดตั้งแบตเตอรี่ F970 บนอุปกรณ์หรือเชื่อมต่อกับอุปกรณ์กับไฟ DC

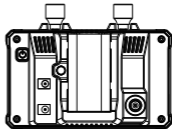

ขั้นตอนที่ 2: กดปุ่มเปิด/ปิดค้างไว้ 3 วินาทีเพื่อเปิดอุปกรณ์

การตั้งค่าเป็นจอภาพสัญญาณ

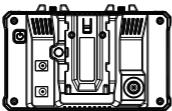

ขั้นตอนที่ 1 : เชื่อมต่อกับอุปกรณ์ที่แหล่งวิดีโอผ่าน SDI หรือ HDMI แล้วรอให้หน้าจอแสดงเนื้อหาตามปกติ

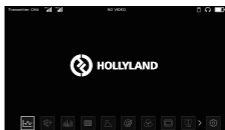

ขั้นตอนที่ 2: แตะไอคอนที่มุมขวาล่างของหน้าจอเพื่อเข้าสู่เมนูการตั้งค่า



ขั้นตอนที่ 3: แตะปุ่มเพื่อเริ่มจับคู่กับเครื่องรับสัญญาณ ระบบนี้เข้ากันได้กับเครื่องรับสัญญาณซีรีส์ Hollyland Mars ใด ๆ

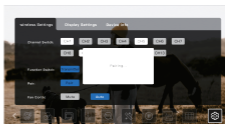

ขั้นตอนที่ 4: ข้อความที่ระบุว่าการเชื่อมต่อสำเร็จจะแสดงบนเครื่องรับเมื่อการจับคู่สำเร็จ หากเครื่องส่งมีอินพุตแหล่งสัญญาณวิดีโอ เนื้อหาจะแสดงทั้งบนจอภาพ Mars M1 และเครื่องรับ

คู่มือฉบับย่อ

ตั้งค่าเป็นจอภาพรับสัญญาณ



ขั้นตอนที่ 1 : แตะจับคู่บนอินเทอร์เฟซการตั้งค่าเพื่อเริ่มจับคู่กับเครื่องส่งสัญญาณ ระบบนี้เข้ากันได้กับเครื่องส่งสัญญาณซีรีส์ Hollyland Mars ใด ๆ



ขั้นตอนที่ 2: เมื่อจับคู่สำเร็จและหากเครื่องส่งสัญญาณมีอินพุตแหล่งวิดีโอ เนื้อหาจะแสดงบนจอภาพ Mars M1

ปลดล็อก/ล็อกหน้าจอ

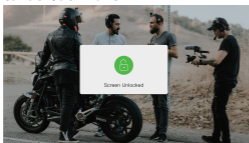

การปลดล็อกหน้าจอ: กดปุ่มเปิด/ปิดเพื่อปลดล็อกอุปกรณ์



ล็อกหน้าจอ: กดปุ่มเปิด/ปิดเพื่อล็อกอุปกรณ์

หมายเหตุ: ห้ามแสดงรูปภาพหรือข้อความบนหน้าจอ LCD เป็นเวลานาน มิฉะนั้น บางส่วนของรูปภาพหรือข้อความอาจซ้อนและค้างบนหน้าจอ

การตั้งค่า

การตั้งค่าความถี่

เลือกช่องในรายการความถี่สำหรับอุปกรณ์

หมายเหตุ: อุปกรณ์พกพาบางรุ่นไม่รองรับการเชื่อมต่อ WiFi ภายใต้ความถี่ CH3-CH10 โปรดเปลี่ยนไปใช้ความถี่อื่นสำหรับการเชื่อมต่อ WiFi

การตั้งค่า
ความถี่



สวิตช์โหมดอุปกรณ์

จอภาพ Mars M1 สามารถสลับไปมาระหว่างโหมดเครื่องส่งและเครื่องรับ คุณสามารถเลือกโหมดและรอให้อุปกรณ์รีเซ็ตรหัสเพื่อให้โหมดที่เลือกมีผล

สวิตช์โหมดอุปกรณ์ :

สวิตช์โหมด เครื่อง
ส่งสัญญาณ:

เครื่องรับสัญญาณ

คู่มือฉบับย่อ

การจับคู่

หลังจากที่เปิดเครื่องและหมายเลขช่องแสดงบนหน้าจอ แสดงว่าอุปกรณ์พร้อมสำหรับการจับคู่ การจับคู่แบบตัวต่อตัว: กดปุ่มจับคู่บนเครื่องส่งและเครื่องรับสัญญาณพร้อมกันเพื่อเริ่มการจับคู่ การจับคู่แบบหนึ่งต่อสอง: หลังจากที่คุณจับคู่กับเครื่องรับ 1 แล้ว เครื่องส่งจะจับคู่กับเครื่องรับ 2 ไม่สามารถจับคู่เครื่องส่งกับเครื่องรับสองเครื่องพร้อมกันได้ หมายเหตุ: Mars M1 เข้ากันได้กับ Mars 300 Pro และ Mars 400s Pro



อัปเดตเฟิร์มแวร์

1. ทำสำเนาไฟล์อัปเดตเฟิร์มแวร์ไปยังแฟลชไดรฟ์ USB
2. เปิดเครื่องอุปกรณ์ ต่อแฟลชไดรฟ์ USB กับอะแดปเตอร์ OTG และเชื่อมต่ออะแดปเตอร์ OTG กับจอภาพ Mars M1 ผ่านอินเทอร์เฟซ USB Type-C
3. รอให้อุปกรณ์เข้าสู่อินเทอร์เฟซการอัปเดตระบบโดยอัตโนมัติ
4. หลังจากการอัปเดตเสร็จสิ้น รอให้อุปกรณ์รีสตาร์ทโดยอัตโนมัติเพื่อให้อุปกรณ์มีผล หมายเหตุ: โปรดแน่ใจว่ามีแหล่งจ่ายไฟที่เสถียรไปยังอุปกรณ์ในระหว่างกระบวนการอัปเดต

การทำงานของแอป

การติดตั้งและการตรวจสอบแอปบนระบบ iOS และ Android

1. ค้นหาแอป HollyView บน App Store หรือ Google Play ตาวันโหลดแอป และติดตั้งแอปบนอุปกรณ์เคลื่อนที่
2. จับคู่ด้วยการสแกนอัตโนมัติ: เปิดแอปและเริ่มการสแกนอัตโนมัติเพื่อจับคู่กับจอภาพ Mars M1 เมื่อจับคู่แล้ว เนื้อหาบนจอภาพจะแสดงบนอินเทอร์เฟซของแอป
3. จับคู่ด้วยการป้อนรหัสอุปกรณ์ด้วยตนเอง: เปิดแอปและป้อน ID อุปกรณ์สำหรับการจับคู่ด้วยตนเอง เมื่อจับคู่แล้ว เนื้อหาบนจอภาพจะแสดงบนอินเทอร์เฟซของแอป

คู่มือฉบับย่อ

การตั้งค่า LUT

แตะไอคอน LUT ในเมนูหลักที่ด้านล่างของหน้าจอ Mars M1 เพื่อเข้าถึงอินเทอร์เฟซการตั้งค่า LUT และดำเนินการดังต่อไปนี้:

นำเข้า LUT

1. จัดเก็บไฟล์ LUT ไว้ในแฟลชไดรฟ์ USB ที่ฟอร์แมตเป็น FAT32 ต่อแฟลชไดรฟ์ USB เข้ากับอะแดปเตอร์ OTG และเชื่อมต่ออะแดปเตอร์ OTG กับจอภาพ Mars M1 ผ่านอินเทอร์เฟซ USB Type-C
2. แตะไอคอน LUT ในเมนูหลัก เลือกตัวเลือกการนำเข้า LUT จากกล่องโต้ตอบที่แสดง และรอให้ระบบตั้งและนำเข้าไฟล์ LUT จากแฟลชไดรฟ์ USB หมายเหตุ: คำต่อท้ายของไฟล์ LUT ต้องเป็น .cube และชื่อไฟล์ต้องมีความยาวไม่เกิน 128 อักขร
3. เลือกไฟล์ LUT ที่จะนำเข้า จากนั้นแตะตัวเลือกจากปุ่ม F1, F2, F3, F4 และ F5 ในกล่องโต้ตอบที่แสดงสำหรับตำแหน่งไฟล์ที่ตามมา
4. แตะ LUT นำเข้าเพื่อนำเข้าไฟล์ LUT ไปยังตัวเลือกปุ่มที่สอดคล้องกัน
แผนภูมิสี RGB และ BGR: ตัวเลือกเริ่มต้นของระบบคือแผนภูมิสี RGB คุณสามารถแตะไอคอนสลับในเมนูเพื่อเปลี่ยนเป็นแผนภูมิสี BGR

แอปพลิเคชัน LUT

1. แตะไอคอน LUT ในเมนูหลักเพื่อเปิดใช้งานฟังก์ชัน ไฟล์ LUT บนปุ่ม F1 จะถูกนำไปใช้โดยค่าเริ่มต้น
2. แตะปุ่ม F2, F3, F4 หรือ F5 เพื่อเลือกไฟล์ LUT ที่สอดคล้องกับแอปพลิเคชัน
3. แตะปุ่ม F1, F2, F3, F4 หรือ F5 อีกครั้งเพื่อยกเลิกการเลือกไฟล์ LUT ที่สอดคล้องกัน
4. แตะไอคอน LUT หรือที่อื่นบนหน้าจอเพื่อออกจากอินเทอร์เฟซการตั้งค่า LUT

การดูชื่อไฟล์ LUT: หลังจากใช้ไฟล์ LUT ที่เลือกแล้ว ชื่อไฟล์ LUT ที่สอดคล้องกันจะแสดงบนแถบข้อมูลด้านบน

หมายเหตุ: ไฟล์ LUT ของกล่องทำตัวมีดังต่อไปนี้โดยค่าเริ่มต้น:

F1: Canon_C-Log.cube

F2: Canon_C-Log2.cube

F3: Sony_S-Log.cube

F4: Sony_S-Log2.cube

F5: Slog3to709TypeA.cub

พารามิเตอร์

	โหมดเครื่องส่งสัญญาณ	โหมดเครื่องรับสัญญาณ
อินเทอร์เฟซอินพุตวิดีโอ	3G-SDI IN (ตัวเมีย BNC) HDMI1.4b IN (ตัวเมีย Type-A)	
อินเทอร์เฟซเอาต์พุตวิดีโอ	HDMI1.4b LOOP OUT (ตัวเมีย Type-A)	HDMI OUT (ตัวเมีย Type-A)
อินเทอร์เฟซเสาอากาศ	อินเทอร์เฟซตัวผู้ RP-SMA สองตัว	อินเทอร์เฟซตัวผู้ RP-SMA สองตัว
อินเทอร์เฟซพาวเวอร์อินพุต	DC IN (ช็อกเก็ตแกน 2.0 มม.)	DC IN (ช็อกเก็ตแกน 2.0 มม.)
อินเทอร์เฟซพาวเวอร์เอาต์พุต	DC OUT (ช็อกเก็ตแกน 2.0 มม.)	DC OUT (ช็อกเก็ตแกน 2.0 มม.)
แจ็คหูฟัง	แจ็ค 3.5 มม.	แจ็ค 3.5 มม.
อินเทอร์เฟซอัปเกรดเฟิร์มแวร์	USB Type-C	USB Type-C
ขนาดหน้าจอ	หน้าจอสัมผัส 5.5"	หน้าจอสัมผัส 5.5"
ความละเอียดหน้าจอ	1920x1080 พิกเซล	1920x1080 พิกเซล
ความหนาแน่นของพิกเซล	403 PPI	403 PPI
อัตราส่วนภาพ	16:9	16:9
ความสว่าง	1000 nits	1000 nits
อัตราส่วนความคมชัด	1000:1	1000:1
ช่วงแรงดันจ่าย	DC IN: 7-16V, แบตเตอรี่ NP-F ขนาด 12V ที่ระบุ: 6.8V-8.4V	DC IN: 7-16V, แบตเตอรี่ NP-F ขนาด 12V ที่ระบุ: 6.8V-8.4V
ช่วงแรงดันเอาต์พุต	8.4 V ±5%	8.4 V ±5%
การใช้พลังงาน	<14.5W (ไม่มีเอาต์พุต DC)	<10W (ไม่มีเอาต์พุต DC)
น้ำหนักสุทธิ	380 ก. (13.5 ออนซ์) (ไม่รวมเสาอากาศ)	380 ก. (13.5 ออนซ์) (ไม่รวมเสาอากาศ)
ขนาด	(ยาวกว้างสูง): 152x96x40 มม. (5.98"x3.78"x1.57") (ไม่รวมเสาอากาศ)	(ยาวกว้างสูง): 152x96x40 มม. (5.98"x3.78"x1.57") (ไม่รวมเสาอากาศ)
ความถี่ในการใช้งาน	5.1 - 5.8 GHz	5.1 - 5.8 GHz
เทคโนโลยีตัวแปลงสัญญาณ	H.264	H.264
อัตราบิต	12 Mbps	12 Mbps
กำลังสัญญาณ	สูงสุด 21dBm	สูงสุด 21dBm
ความไวของ RX	/	-80 dBm

พารามิเตอร์

ความหน่วง	0.08 วินาที	
ช่วง	450 ฟุต (150 ม.)	
ช่วงความถี่	20MHz	
โหมดการมอดูเลต	802.11 n	
รูปแบบอินพุตเสียง	2 ช่องสัญญาณเสียงสำหรับ 3G SDI และ 8 ช่องสัญญาณเสียงสำหรับ HDMI 1.4b	
รูปแบบเอาต์พุตเสียง	8 ช่องสัญญาณเสียงสำหรับ HDMI 1.4b	
อุณหภูมิในการทำงาน	-10°C sampai 60°C	
อุณหภูมิในการจัดเก็บ	-40°C sampai 60°C	
การป้องกัน ESD	ติดต่อดิสชาร์จ: ±6kV; การดิสชาร์จรวม: ±8kV (ข้อมูลการทดสอบ)	
ฟอร์แมตอินพุต	HDMI:	/
	720P50/59.94/60 Hz	/
	1080I50/59.94/60 Hz	/
	1080P23.98/24/25/29.97/30/50/59.94/60 Hz	/
	3840 x 2160P23.98/24/25/29.97/30 Hz	/
	4096 x 2160P23.98/24/25/29.97/30 Hz	
	SDI:	
	720P50/59.94/60 Hz	/
	1080I50/59.94/60 Hz	/
1080P23.98/24/25/29.97/30/50/59.94/60 Hz	/	
ฟอร์แมตเอาต์พุต	HDMI IN & HDMI LOOP OUT:	HDMI OUT:
	720P50/59.94/60 Hz	720P50/59.94/60 Hz
	1080I50/59.94/60 Hz	1080I50/59.94/60 Hz
	1080P23.98/24/25/29.97/30/50/59.94/60 Hz	1080P23.98/24/25/29.97/30/50/59.94/60 Hz
	3840x2160P23.98/24/25/29.97/30 Hz	1080P50/59.94/60
	4096x2160P23.98/24/25/29.97/30 Hz	1080P50/59.94/60
	Entrada de SDI y bucle de salida de HDMI:	
	720P50/59.94/60 Hz	720P50/59.94/60 Hz
	1080I50/59.94/60 Hz	1080I50/59.94/60 Hz
	1080P23.98/24/25/29.97/30/50/59.94/60 Hz	1080P23.98/24/25/29.97/30/50/59.94/60 Hz

หมายเหตุ: แถบความถี่และกำลังส่งจะแตกต่างกันไปตามประเทศและภูมิภาค

ข้อควรระวังเพื่อความปลอดภัย

อย่างวางผลิตภัณฑ์ไว้ใกล้หรือภายในอุปกรณ์ทำความร้อน (รวมถึงแต่ไม่จำกัดแค่เตาอบไมโครเวฟ เตาแม่เหล็กไฟฟ้า เตาอบไฟฟ้า เครื่องทำความร้อนไฟฟ้า หม้อความดัน เครื่องทำน้ำอุ่น และเตาแก๊ส) เพื่อป้องกันไม่ให้แบตเตอรี่ร้อนจัดและระเบิดได้

การสนับสนุน

หากคุณประสบปัญหาใด ๆ ในการใช้ผลิตภัณฑ์หรือต้องการความช่วยเหลือ โปรดติดต่อทีมสนับสนุนของ Hollyland ด้วยวิธีต่อไปนี้:

 Hollyland Product User Group

 HollylandTech

 HollylandTech

 Support@hollyland-tech.com

 www.hollyland-tech.com

คำแถลง

ลิขสิทธิ์ทั้งหมดเป็นของ Shenzhen Hollyland Technology Co., Ltd.

หากไม่ได้รับการอนุมัติเป็นลายลักษณ์อักษรจาก Shenzhen Hollyland Technology Co., Ltd อังค์กรหรือบุคคลใดไม่สามารถทำสำเนาหรือทำซ้ำเนื้อหาบางส่วนหรือทั้งหมดของข้อความและต้องไม่เผยแพร่ในรูปแบบใด ๆ

คำชี้แจงเครื่องหมายการค้า

เครื่องหมายการค้าทั้งหมดเป็นของ Shenzhen Hollyland Technology Co., Ltd

หมายเหตุ: เนื่องจากการอัปเดตเวอร์ชันของผลิตภัณฑ์หรือเหตุผลอื่น ๆ ผู้มีผู้ใช้จะได้รับบริการอัปเดตเป็นครั้งคราว เว้นแต่จะตกลงกันไว้เป็นอย่างอื่น เอกสารนี้จัดทำขึ้นเพื่อเป็นแนวทางสำหรับการใช้งานเท่านั้น การนำเสนอ ข้อมูล และคำแนะนำทั้งหมดในเอกสารนี้ ไม่ถือเป็นการรับประกันใดๆ ไม่ว่าโดยชัดแจ้งหรือโดยนัย

ข้อกำหนดของ FCC

การเปลี่ยนแปลงหรือการดัดแปลงใด ๆ ที่ไม่ได้รับการอนุมัติอย่างชัดเจนจากฝ่ายที่รับผิดชอบในการปฏิบัติตามข้อกำหนด อาจทำให้สิทธิในการใช้งานอุปกรณ์ของผู้ใช้เป็นโมฆะ อุปกรณ์นี้สอดคล้องกับส่วนที่ 15 ของกฎ FCC การดำเนินงานอยู่ภายใต้เงื่อนไขสองประการดังต่อไปนี้:

- (1) อุปกรณ์นี้ต้องไม่ก่อให้เกิดการรบกวนที่เป็นอันตราย
- (2) อุปกรณ์นี้ต้องยอมรับการรบกวนที่ได้รับ รวมถึงการรบกวนที่อาจก่อให้เกิดการทำงานที่ไม่พึงประสงค์

คำชี้แจงการได้รับรังสีของ FCC:

อุปกรณ์ได้รับการทดสอบและสอดคล้องกับขีดจำกัด FCC SAR

หมายเหตุ:

อุปกรณ์นี้ได้รับการทดสอบและพบว่าเป็นไปตามข้อกำหนดสำหรับอุปกรณ์ดิจิทัลคลาส B ตามส่วนที่ 15 ของกฎ FCC ข้อจำกัดเหล่านี้ได้รับการออกแบบมาเพื่อให้การป้องกันที่เหมาะสมต่อการรบกวนที่เป็นอันตรายในการติดตั้งในที่อยู่อาศัย อุปกรณ์นี้สร้าง ใช้ และสามารถแผ่พลังงานความถี่วิทยุ และหากไม่ได้ติดตั้งและใช้งานตามคำแนะนำ อาจก่อให้เกิดการรบกวนการสื่อสารทางวิทยุ อย่างไรก็ตาม ไม่รับประกันว่าจะไม่เกิดการรบกวนในการติดตั้งเฉพาะ หากอุปกรณ์นี้ก่อให้เกิดการรบกวนที่เป็นอันตรายต่อการรับวิทยุหรือโทรทัศน์ ซึ่งสามารถระบุได้โดยการปิดและเปิดอุปกรณ์ ขอแนะนำให้คุณพยายามแก้ไขสัญญาณรบกวนด้วยมาตรการต่อไปนี้อย่างน้อยหนึ่งอย่าง:

- ปรับทิศทางหรือย้ายตำแหน่งเสาอากาศรับสัญญาณ
- เพิ่มระยะห่างระหว่างอุปกรณ์และเครื่องรับสัญญาณ
- เชื่อมต่ออุปกรณ์กับเต้ารับบนวงจรที่ต่างกับที่เครื่องรับสัญญาณเชื่อมต่ออยู่
- ปรึกษาตัวแทนจำหน่ายหรือช่างวิทยุ/โทรทัศน์ที่มีประสบการณ์เพื่อขอความช่วยเหลือ